

Die Ventilatoren der Baureihe VRV...-EC wurden auf der Basis der bewährten der Baureihe VRV als Ergänzung zu den bei Kunststoff-Radialventilatoren vorwiegend verwendeten drehzahlregelbaren Antrieben in der Kombination von Asynchronmotor und Frequenzumrichter entwickelt.

Für den Einsatz und Betrieb gelten auch alle Festlegungen und Hinweise in der Betriebsanleitung „Dachventilatoren VRV“.

1. Netzanschluß

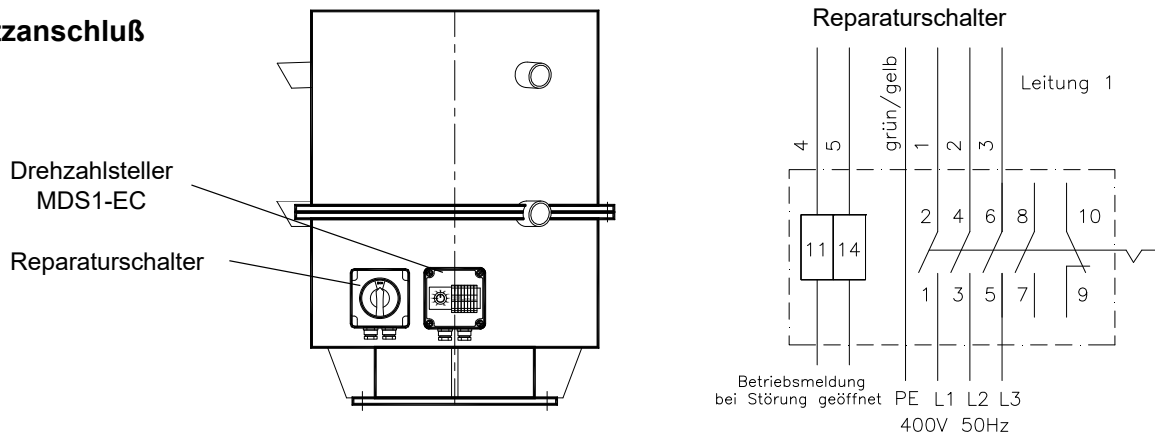

Die Stromversorgung wird im Reparaturschalter angeschlossen, der am Ventilator montiert ist.

An die Klemmen 11 und 14 kann eine Störmeldung angeschlossen werden (max. Kontaktbelastung AC 250V 2A). Bei normalem Betrieb sind die Kontakte geschlossen und bei einer Störung im Motor geöffnet.

2. Anschluß des Drehzahlstellers

Die Steuerleitung ist an der Klemmleiste des Drehzahlstellers MDS1-EC angeschlossen. Über ein integriertes Potenziometer wird die Drehzahl verändert. Die Brücke zwischen 24V und D1 bewirkt einen Start-Befehl. Durch den Einbau eines zusätzlichen Schalters (siehe Schaltbild) kann dieser auch extern von einem beliebigen Punkt des Gebäudes aus erfolgen bzw. eine Verbindung mit einer übergeordneten Steuerung hergestellt werden.

