

Die Ventilatoren der Baureihe VRR...-EC wurden auf der Basis der bewährten der Baureihe VRR als Ergänzung zu den bei Kunststoff-Radialventilatoren vorwiegend verwendeten drehzahlregelbaren Antrieben in der Kombination von Asynchronmotor und Frequenzumrichter entwickelt.

Für den Einsatz und Betrieb gelten auch alle Festlegungen und Hinweise in der Betriebsanleitung „Dachventilatoren VRR“.

### 1. Netzanschluß

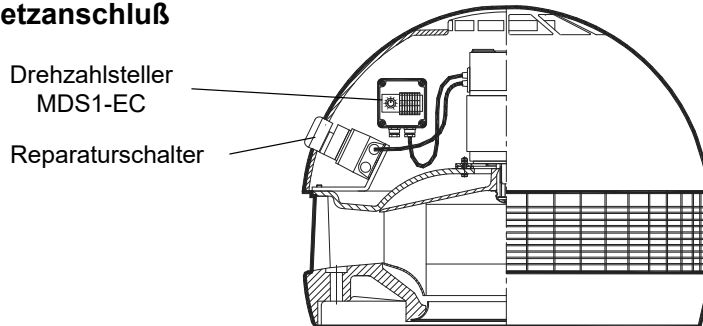

Reparaturschalter

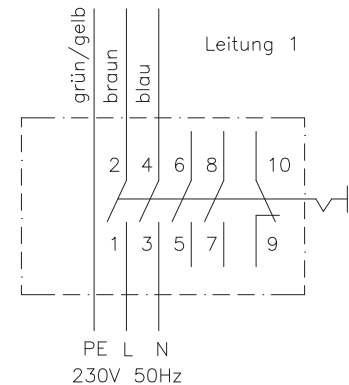

Die Stromversorgung wird im Reparaturschalter angeschlossen, der am Ventilator montiert ist.

Die Überwachung bezüglich Motortemperatur, Überlastung und blockiertem Rotor erfolgt elektronisch im Motor und bewirkt eine Reduzierung der Motordrehzahl bzw. ein Abschalten des Motors. Ein externer Störmeldekontakt ist nicht vorgesehen.

### 2. Anschluß des Drehzahlstellers

Die Steuerleitung ist an der Klemmleiste des Drehzahlstellers MDS1-EC angeschlossen. Über ein integriertes Potenziometer wird die Drehzahl verändert. Durch den Einbau eines zusätzlichen Schalters (siehe Schaltbild) kann ein Startbefehl auch extern von einem beliebigen Punkt des Gebäudes aus erfolgen bzw. eine Verbindung mit einer übergeordneten Steuerung hergestellt werden.

Drehzahlsteller

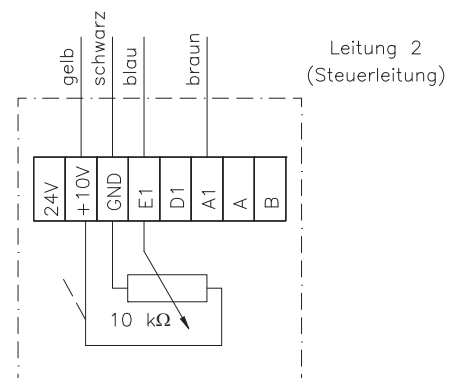

Drehzahlsteller MDS1-EC

optional: externer Schalter für Start/Stop

